

6. СВИДЕТЕЛЬСТВО О ПРИЕМКЕ

Кран шаровый фланцевый

КШ-40		КШН-40	
КШ-50		КШН-50	
КШ-80		КШН-80	

соответствует комплекту конструкторской документации АНЖ 466.00.000СБ, ТУ 3689-007-43512348-2009 прошел заводские испытания и признан годным к эксплуатации.

Штамп ОТК _____

Дата приемки _____

7. СВЕДЕНИЯ ОБ УТИЛИЗАЦИИ

Для предотвращения загрязнения окружающей среды все отходы, образующиеся при эксплуатации подлежат обязательному сбору с последующей утилизацией в соответствии с требованиями законов Российской Федерации:

- № 52 – ФЗ от 30.03.1999 года (ред. от 30.12.2008 года) «О санитарно-эпидемиологическом благополучии населения»;

- № 7 – ФЗ от 10.01.2002 года (с изм. от 27.12.2009 года) «Об охране окружающей среды»;

- № 89 – ФЗ от 24.06.1998 года (в ред. 30.12.2008 года) «Об отходах производства и потребления».

6. ОСОБЫЕ ОТМЕТКИ

Предприятие-изготовитель оставляет за собой право вносить изменения, не ухудшающие технико-эксплуатационные показатели изделий.

7. СВЕДЕНИЯ О ЦЕНЕ И УСЛОВИЯХ ПРИОБРЕТЕНИЯ ИЗДЕЛИЯ.

Заявку на приобретение изделий направлять по факсу:

+7 (812)741-26-57 или по E-mail: azs-t@bk.ru, azst@письмо.рф.

Адрес завода-изготовителя:

198320, Россия, г. Санкт-Петербург, ул. Восстановления, д.66,
ЗАО «АЗС Технология».

Тел./факс +7 (812) 741-26-57.: www.azst.ru

Паспорт соответствует ГОСТ 2.601-2006.



36 8910
код ОКП

КРАН ШАРОВЫЙ ФЛАНЦЕВЫЙ
(КШ-40,КШ-50,КШ-80,КШН-40,КШН-50,КШН-80)

ПАСПОРТ

АНСЖ.466.01ПС

1. ОСНОВНЫЕ СВЕДЕНИЯ И ТЕХНИЧЕСКИЕ ДАННЫЕ

- 1.1. Кран шаровой фланцевый (в дальнейшем – КШ рис.1, КШН рис.2) предназначен для оборудования трубопроводов технологической системы АЗС.
- 1.2. КШ(КШН) изготавливается с условными диаметрами прохода 40,50 и 80.
- 1.3. Установка КШ в технологическую линию выполняется сварным соединением стальных фланцев КШ со стальными патрубками трубопроводов, а КШН болтовым соединением с ответными фланцами.
- 1.4. КШ(КШН) эксплуатируется в гидравлической системе с давлением до 0,6 МПа, в окружающей среде при относительной влажности до 95% и температуре от минус 40°С до плюс 50°С.
- 1.5. КШ и КШН соответствует классу герметичности В по ГОСТ 9544-93.

ТЕХНИЧЕСКИЕ ДАННЫЕ	КШ-40 (1 1/2")	КШ-50 (2")	КШ-80 (3")	КШН-40 (1 1/2")	КШН- 50 (2")	КШН- 80 (3")
Условный диаметр прохода, Ду,мм	40	50	80	40	50	80
Рабочее давление, не более, МПа	0,6					
Несоосность трубопроводов, не более, град	2°					
Присоединительные размеры, -наружный диаметр трубы Дтр, не более, мм	60	60	90	60	60	90
-диаметр по отверстиям D,мм	105	105	162	112	112	162
-диаметр отверстий d, мм	18	18	18	18	18	18
Габаритные размеры: -длина (по шпилькам) не более, мм	145	155	220	-	-	-
-диаметр фланцев Дфл, мм	140	140	195	138	138	195
-длина по фланцам L1, не более, мм	110	122	170	106	124	170
Масса, не более, кг	4,4	5,0	11	4,5	5,0	11

2. КОМПЛЕКТНОСТЬ

- 2.1.КШ(КШН)-хх в сборе 1шт.
2.2 Паспорт 1шт.

3. ГАРАНТИЯ ИЗГОТОВИТЕЛЯ.

Продукция сертифицирована. Гарантия действительна при соблюдении потребителем условий хранения, транспортирования и эксплуатации.

Гарантийный срок -12 месяцев со дня продажи изделия.

4. УСТРОЙСТВО И ПРИНЦИП РАБОТЫ.

Конструкция крана представлена на Рис. 1и2. Кран состоит из следующих основных частей:

- кран шаровой (поз. 1) предназначен для перекрытия технологической линии;
- фланцы (поз. 2), предназначены для сварного соединения с патрубками для КШ и для присоединения ответных фланцев КШН;
- прокладки (поз. 3) из маслобензостойкой резины (или полиуретана) предназначены для обеспечения герметичности соединения крана с фланцами;
- шпильки и гайки М16 (поз. 4 и 5) предназначены для сборки узла.

5. ПОДГОТОВКА ИЗДЕЛИЯ К РАБОТЕ.

- 5.1. Для подключения крана КШ в технологическую линию необходимо:
- отсоединить фланцы, для чего отвернуть 4 гайки М16 и снять уплотнительные прокладки;



- приварить электросваркой фланцы к соответствующим патрубкам технологического трубопровода;
 - установить на фланцы уплотнительные прокладки, вставить между фланцами шаровой кран;
 - установить шпильки и затянуть гайки М16;
 - произвести проверку герметичности собранного соединения.
- 5.2.КШН подключается как обычное фланцевое соединение.

КШН

- | | |
|-----------------------------|----------------|
| 1. Кран шаровой | 4. Шпилька М16 |
| 2. Фланец | 5. Крепление |
| 3. Прокладка уплотнительная | |

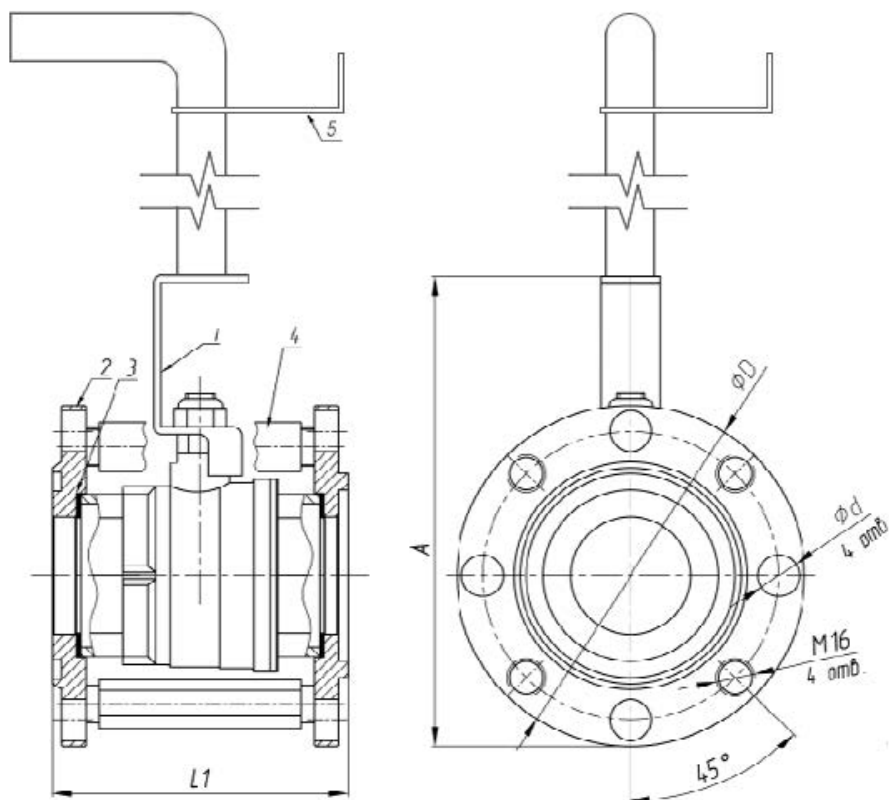

Рис.2

